

PVAシリーズ：HG仕様

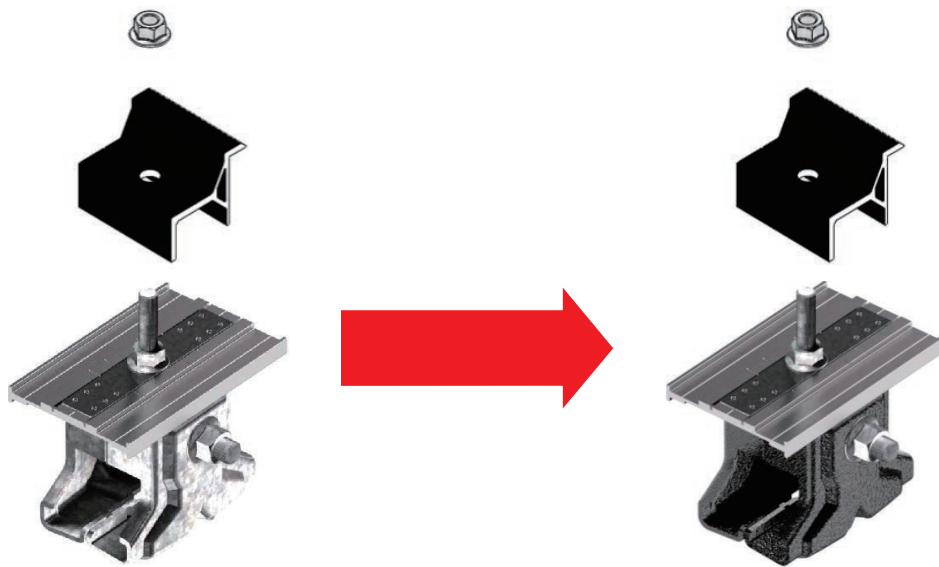

標準品

HG仕様
溶融亜鉛めっき + 黒塗装

オプション：六角ボルト・ナット類をステンレス + 黒ラスパート仕様に変更できます。

PVシリーズ：G仕様・HG仕様

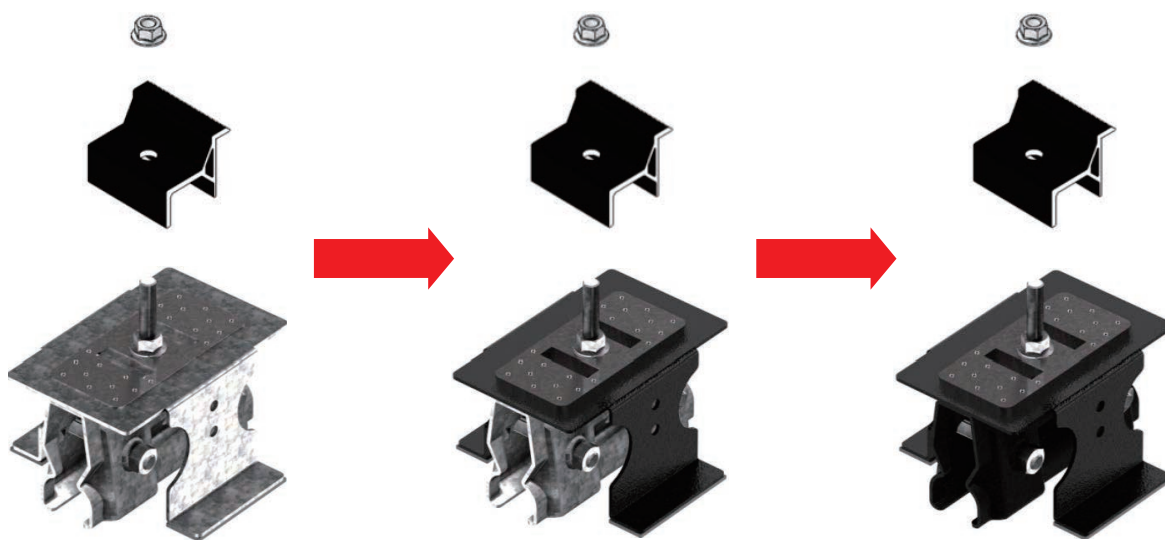

標準品

G仕様
溶融亜鉛めっき + 台座黒塗装

HG仕様
溶融亜鉛めっき + 黒塗装

オプション：六角ボルト・ナット類をステンレス + 黒ラスパート仕様に変更できます。

受け金具に刻印追加

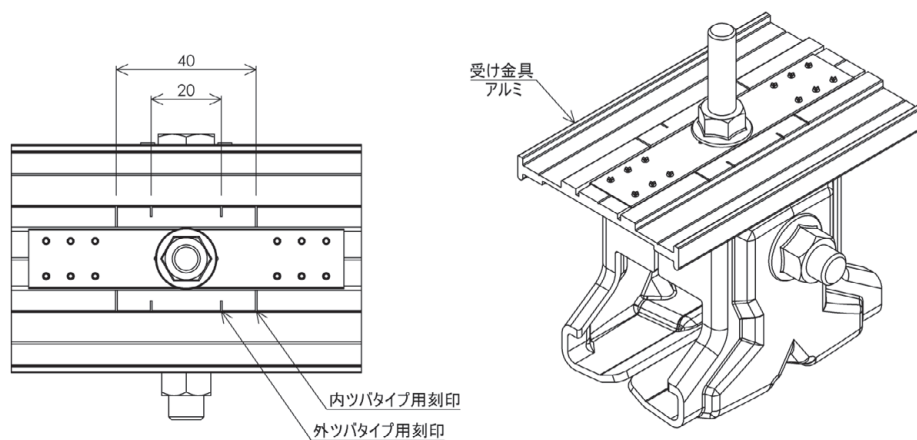

刻印にモジュールを合わせられるので位置出しが簡単になりました。

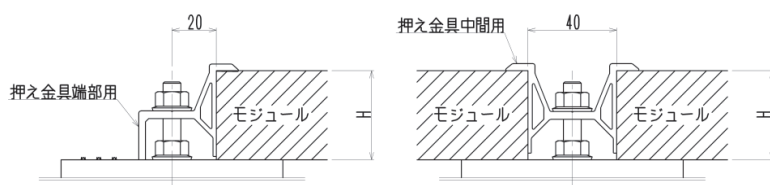

内ツバタイプ
40mm寸法の刻印に配置

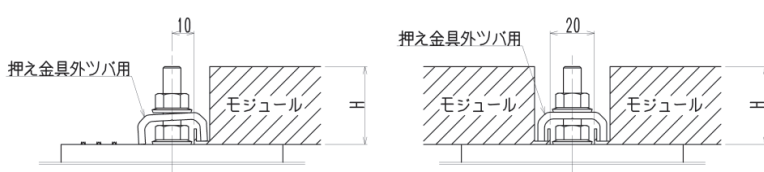

外ツバタイプ
20mm寸法の刻印に配置

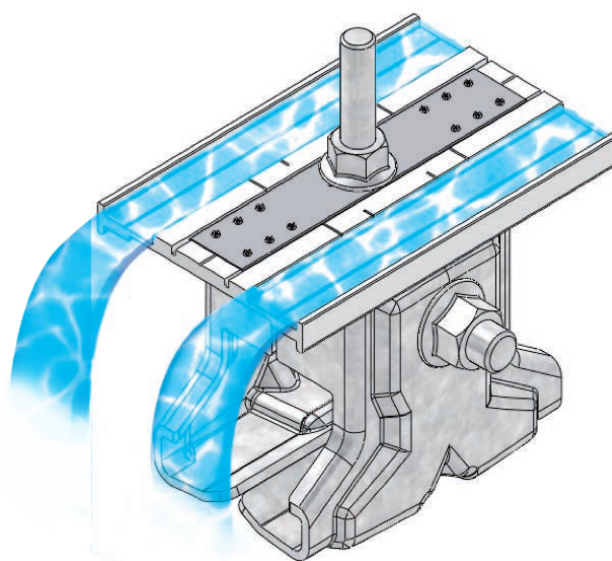

モジュールを受ける箇所には雨を流す機構を設け、モジュールからの流水を受け流す。